

U.S. CUSTOMER SERVICE: (TOLL FREE)
(888) 472-0212

003134, 008094, 000097 KYLER DRYER CHAIR
003134, 008094, 000097 CHAIRE DE SÉCHEUSE KYLER
003134, 008094, 000097 SILLA SECADORA KYLER



PureSana[®]

EASY INSTRUCTIONS
les instructions faciles
Instrucciones fáciles

www.PureSana.com

2
year
limited
warranty

weight
capacity
MAX
350lbs

BEFORE YOU BEGIN ASSEMBLY

Carefully unpack all components and inspect them for damage. The assembly process is easiest with two people, however, one can certainly manage. Plan on about 15 minutes to completely assemble your PURESANA chair.

Confirm that you have all parts listed on the parts directory before you throw away any packaging materials. Note that parts may be taped inside of sub boxes or underneath the seat cushion. Also note that some parts come preinstalled from our factory.

If anything is missing or damaged, Please do NOT call the store you purchased our product from. PURESANA customer service professionals are specifically trained to assist you with this product...so please call us if you need any help.

AVANT DE COMMENCER L'ASSEMBLAGE

Déballer soigneusement tous les composants et les inspecter pour voir s'ils sont endommagés. Le processus d'assemblage est plus facile avec deux personnes, cependant, on peut certainement aussi le faire tous seul. Prévoyez environ 15 minutes pour assembler entièrement votre chaise PURESANA.

Confirmez que vous avez toutes les pièces énumérées sur le répertoire des pièces avant de jeter les matériaux d'emballage. Notez que les pièces peuvent être scellées à l'intérieur des boîtes ou sous le coussin du siège. Notez également que certaines parties sont pré-installées à l'usine.

Si quelque chose manque ou est endommagé, nous vous prions ne pas appeler le magasin où vous avez acheté notre produit. Les employées professionnelles des services clients de PURESANA sont spécialement formés pour vous aider avec ce produit... Alors s'il vous plaît appelez-nous si vous avez besoin d'aide.

ANTES DE COMENZAR EL ARMADO

Abrir con cuidado y sacar todos los componentes, inspeccione por daños. El proceso de montaje es más fácil con dos PURESANAs, sin embargo, una PURESANA lo puede gestionar. Planear alrededor de 15 minutos para armar por completo su sillón PURESANA .

Confirme que tiene todas las partes y piezas que aparecen en el directorio, antes de desechar cualquier material de embalaje. Tenga en cuenta que algunas partes pueden estar atrapadas en el interior de cajas o por debajo del cojín del asiento. También tenga en cuenta que algunas partes vienen preinstaladas de fábrica.

Si hay algo que falta o está dañado, por favor NO llame a la tienda donde ha adquirido nuestro producto. Los profesionales de servicio al cliente de PURESANA están específicamente entrenados para ayudarle con este producto ... así que por favor llámenos si necesita ayuda.

MAJOR COMPONENTS LISTING

LISTE DES PRINCIPAUX COMPOSANTS

PRINCIPALES COMPONENTES LISTADO

(1)

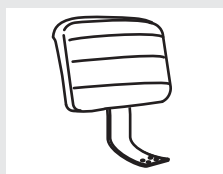

BACK CUSHION
Coussin de dos
VOLVER ALMOHADA

(2)

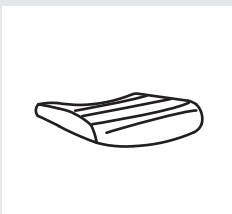

SEAT CUSHION
Coussin de siège
COJÍN DEL ASIENTO

(3)



RIGHT ARMREST
Accoudoir droit
APOYABRAZOS DERECHO

(4)



LEFT ARMREST
Accoudoir gauche
APOYABRAZOS IZQUIERDO

(5)

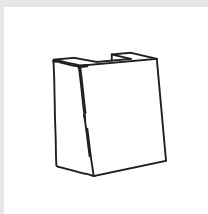

BACK BLOCK
Bloquer l'arrière
NUEVO BLOQUE

(6)

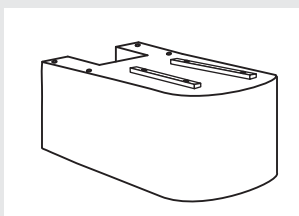

BASE
Base
BASE

(A)

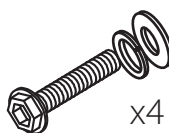

M8X45MM BOLT AND WASHERS
Vis M8x45mm et rondelles
PERNO M8X45MM Y ARANDELAS

(B)

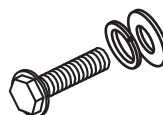

M8X35MM BOLT AND WASHERS
Vis M8x35mm et rondelles
PERNO M8X35MM Y ARANDELAS

(C)

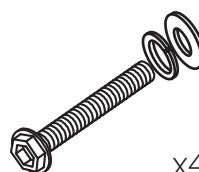

M8X65MM BOLT AND WASHERS
Vis M8x65mm et rondelles
PERNO M8X65MM Y ARANDELAS

(D)



ALLEN WRENCH
Une clé allen
LLAVE ALLEN

(E)



WRENCH
Clé
LLAVE DE TUERCAS

PART LISTING
LISTE DES PIÈCE

LISTA DE PARTES

1.

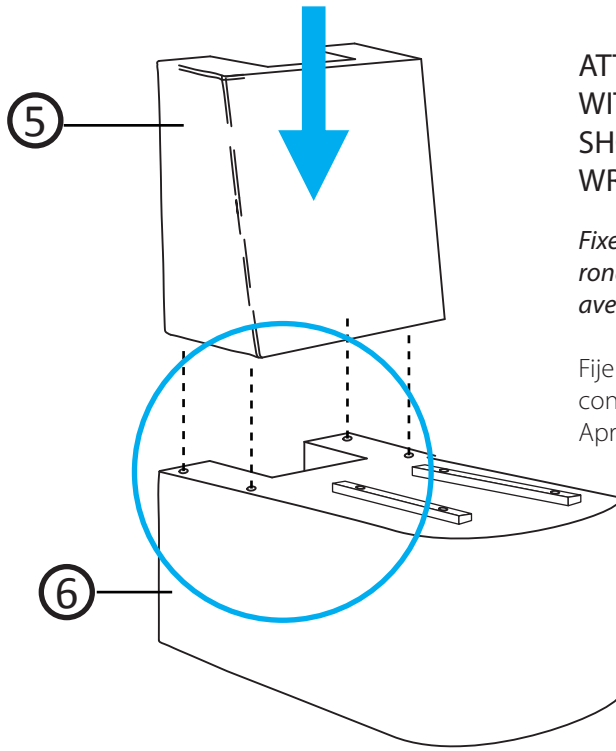

ATTACH BACK BLOCK (5) TO BASE (6) WITH 4 BOLTS AND WASHERS (A) AS SHOWN. TIGHTEN FIRMLY WITH ALLEN WRENCH (D).

Fixez le bloc arrière (5) de base (6) avec 4 boulons et rondelles (A) tel qu'illustré. Puis serrer fermement avec la clé Allen (D)

Fije el bloque de la parte posterior (5) a base (6) con 4 tornillos y arandelas (A) como se muestra. Apriete firmemente con la llave Allen (D).

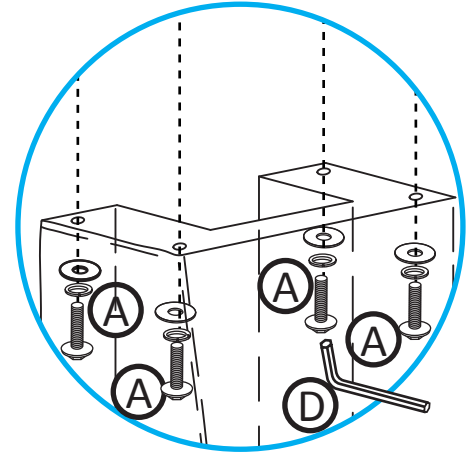

2.

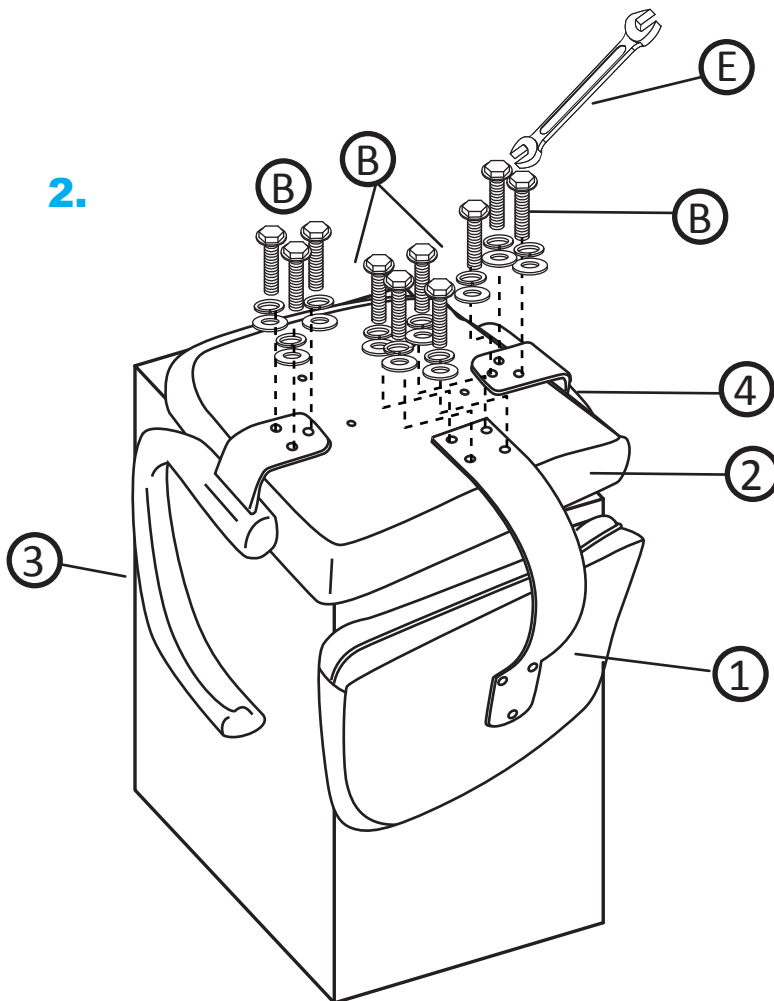

ATTACH BACK CUSHION (1) TO THE SEAT CUSHION (2) USING 4 BOLTS AND WASHERS (B) AS SHOWN. ALSO, ATTACH RIGHT ARMREST (3) AND LEFT ARMREST (4) TO SEAT CUSHION (2) WITH 6 BOLTS AND WASHERS (B). HAND TIGHTEN ALL SCREWS FIRST, THEN TIGHTEN FIRMLY WITH WRENCH (E).

Fixer coussin dorsal (1) sur le coussin du siège (2) à l'aide de 4 boulons et rondelles (B) comme illustré. Également attacher droit accoudoir (3) et l'accoudoir gauche (4) pour coussin de siège (2) avec 6 boulons et rondelles (B). Serrer à la main toutes les vis tout d'abord, puis serrer avec une clé (E).

Instale el amortiguador trasero (1) en el cojín del asiento (2) usando los 4 pernos y arandelas (B) como se muestra. También, fije derecho apoyabrazos (3) y brazo izquierdo (4) al cojín del asiento (2) con 6 tornillos y arandelas (B). Apriete a mano todos los tornillos, apriete firmemente con la llave (E).

PLACE THE ASSEMBLED CHAIR SEAT ON THE BASE AS SHOWN. TIGHTEN WITH 4 BOLTS AND WASHERS (C) UNDERNEATH THE BASE AS SHOWN. TIGHTEN WITH WRENCH (D).

Placez le siège assemblé sur la base, comme illustré. serrez à 4 boulons et rondelles (C) sous la base, comme illustré. Serrez avec la clé (D).

Coloque el asiento de la silla montada en la base como se muestra. Apriete con 4 tornillos y arandelas (C) debajo de la base como se muestra. apriete con una llave (D).

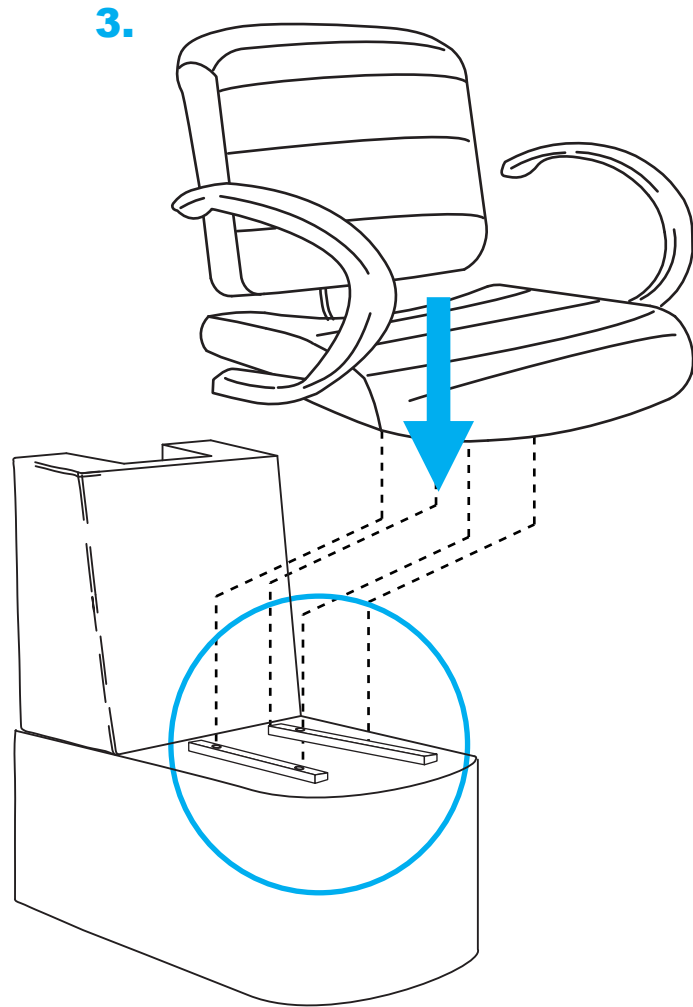
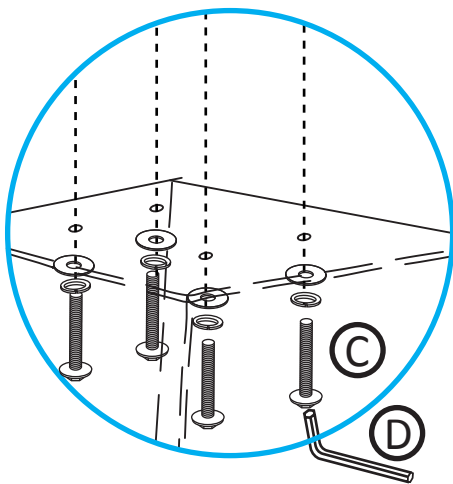

3.

Congratulations...You're done!

You can now look forward to many years of safe and reliable service from your PURESANA Salon Chair. Remember, we're here to help...so call us if you need anything...PURESANA

Félicitations... Vous avez terminé!

Vous pouvez maintenant être assuré de nombreuses années de service sûr et fiable par votre chaise de salon PURESANA. N'oubliez pas que nous sommes là pour vous aider... Alors appelez-nous si vous avez besoin de quoi que ce soit. PURESANA

¡Felicitaciones ... ¡Ya está!

Ahora puede mirar a muchos años de servicio seguro y confiable dePURESANA .

Recuerde, estamos aquí para servirle... así que llámenos si necesitas cualquier cosa ...PURESANA

PURESANA Limited Warranty

The maximum weight capacity for this PURESANA chair is 350 lbs. This limited warranty covers the original purchaser of a new PURESANA product used for standard commercial, personal or household use. PURESANA warrants its products to be free from defects in materials and workmanship (excluding normal wear and tear) for a period of two (2) years from the date of purchase except as provided below. PURESANA may, at its option, repair or replace with a comparable product, free of charge, any product, part or component which fails under normal use as a result of such a defect. This warranty does not apply to damages caused by fire, accident, negligence, misuse, improper cleaning or other circumstances not directly attributable to a manufacturing defect. Natural variations occurring in wood or other materials will not be considered defects and PURESANA does not warrant the color fastness or matching of colors, grains or textures of any materials. This warranty does not apply to modifications of our products, attachments to the product not approved by PURESANA and products that were not installed, used or maintained in accordance with assembly instructions and warnings.

PURESANA provides this limited warranty in lieu of all other warranties either expressed or implied. Expressly excluded are all warranties of fitness for a particular purpose or merchantability. PURESANA's sole obligation and the user's exclusive remedy under this warranty shall be limited to the repair or replacement, at PURESANA's sole discretion and cost, of products or components. In no event shall PURESANA, its affiliates, subsidiaries or parent companies be responsible for consequential special or incidental damages arising out of a claim of defective product even if PURESANA has been advised of the possibility of such damages. Some states and provinces do not allow for the exclusion of implied warranties, limitations on the duration of an implied warranty or the exclusion or limitation of incidental or consequential damages. Therefore, the above may not apply to you. This warranty gives you specific legal rights and you may also have other rights which may vary by state or province. This warranty applies only to products sold in the United States, U.S. Territories, and Canada.

PURESANA Garantie Limitee

La capacité de poids maximum pour cette chaise PURESANA est de 350 lbs. Cette garantie limitée couvre l'acheteur original d'un nouveau produit PURESANA qui sera utilisé à des fins commerciales standards, usage personnel ou domestique. PURESANA garantit que ses produits sont exempts de défauts de matériaux et de fabrication (hors usure normale) pour une période de deux (2) an à compter de la date d'achat, sauf tel que prévu ci-dessous. PURESANA peut, à sa discrétion, réparer ou remplacer par un produit comparable, gratuitement, tout produit, pièce ou composant qui a échoué durant un usage normal à la suite d'un tel défaut. Cette garantie ne s'applique pas aux dommages causés par un feu, accident, négligence, mauvaise utilisation, un nettoyage abusif ou d'autres circonstances qui ne sont pas directement imputables à un défaut de fabrication. Les variations naturelles qui se produiraient soit dans le bois, soit dans les autres matières ne seront pas considérées comme des défauts et PURESANA ne garantit pas la solidité de la couleur ou l'appariement des couleurs, graminées ou des textures de tous les matériaux. Cette garantie ne s'applique pas aux modifications de nos produits, pièces jointes au produit non approuvé par PURESANA et des produits qui n'ont pas été installés, utilisés ou entretenus conformément aux instructions de montage et d'avertissements.

PURESANA offre cette garantie limitée au lieu de toute autre garantie explicite ou implicite. À l'exclusion notamment de toute garantie d'adéquation à un usage particulier ou une valeur marchande. La seule obligation de PURESANA et son recours exclusif à l'utilisateur sous cette garantie, doit être limitée à la réparation ou le remplacement, à la seule discrétion de PURESANA qui payera le coût des produits ou composants. En aucun cas, PURESANA, ses sociétés affiliées, filiales ou sociétés mères seront responsables des dommages indirects spéciaux ou accessoires découlant d'une réclamation d'un produit défectueux, même si PURESANA a été informé de la possibilité de tels dommages.

Certains états et provinces n'autorisent pas l'exclusion des garanties implicites, limitation de la durée d'une garantie implicite, ou l'exclusion de la limitation des dommages ou dommages indirects. En conséquence, la note ci-dessus ne s'applique pas à vous. Cette garantie vous donne des droits légaux spécifiques et vous pouvez également avoir d'autres droits qui varient selon l'état ou la province en question. Cette garantie s'applique uniquement aux produits vendus aux États-Unis, territoires américains et au Canada.

Garantía limitada de PURESANA

La capacidad máxima de peso para esta silla PURESANA es de 350 libras. Esta garantía limitada cubre al comprador original de un nuevo producto de PURESANA usado para uso comercial estándar, personal o doméstico. PURESANA garantiza sus productos libres de defectos en materiales y mano de obra (excepto el desgaste normal) durante un período de dos (2) año a partir de la fecha de compra, con excepción de lo dispuesto a continuación. PURESANA podrá, a su discreción, reparar o sustituir con un producto comparable, sin costo alguno, cualquier producto, pieza o componente que falla durante el uso normal, como resultado de tales defectos. parte o componente que falla bajo uso normal como resultado de tal defecto. Esta garantía no se aplica a daños causados por incendio, accidente, negligencia, mal uso, limpieza inadecuada u otras circunstancias que no sean directamente atribuibles a un defecto de fabricación. Las variaciones naturales que ocurren en la madera u otros materiales no se considerarán defectos y PURESANA no garantiza la inalterabilidad del color o la concordancia de los colores, y o texturas de los materiales. Esta garantía no aplica a las modificaciones efectuadas a nuestros productos o accesorios del producto no aprobado por PURESANA y los productos que no se hayan instalado, y/o usado o mantenido de acuerdo con las instrucciones de montaje y advertencias. PURESANA ofrece esta garantía limitada, en lugar de cualquier otra garantía expresa o implícita. Están expresamente excluidas todas las garantías de aptitud para un propósito particular o de comerciabilidad. La única obligación de PURESANA es con el recurso exclusivo del usuario que bajo esta garantía se limita a la reparación o sustitución, a discreción de la empresa y en el costo de los productos o componentes de la misma. En ningún caso PURESANA, sus afiliadas, filiales o sociedades matrices serán responsable de daños consecuentes o incidentales, especiales derivadas de una reivindicación de producto defectuoso, aunque la empresa haya sido advertida de la posibilidad de tales daños. Algunos estados y provincias no permiten la exclusión de garantías implícitas, por limitaciones en la duración de una garantía implícita ni la exclusión o limitación de daños incidentales o consecuentes. Por lo tanto, lo anterior podría no aplicarse a usted. Esta garantía le otorga derechos legales específicos y usted también puede tener otros derechos que pueden variar por estado o provincia. Esta garantía se aplica sólo a los productos vendidos en los Estados Unidos, territorios de EE.UU. y Canadá.